

ФЕДЕРАЛЬНОЕ АГЕНТСТВО ЖЕЛЕЗНОДОРОЖНОГО ТРАНСПОРТА

Федеральное государственное бюджетное образовательное учреждение
высшего образования
«Иркутский государственный университет путей сообщения»
(ФГБОУ ВО ИрГУПС)

УТВЕРЖДЕНА
приказом ректора
от «02» июня 2023 г. № 424-1

Б1.В.ДВ.06.01 Слесарное дело

рабочая программа дисциплины

Специальность/направление подготовки – 23.03.03 Эксплуатация транспортно-технологических машин и комплексов

Специализация/профиль – Сервисное обслуживание транспортно-технологических систем и комплексов

Квалификация выпускника – Бакалавр

Форма и срок обучения – очная форма 4 года

Кафедра-разработчик программы – Автоматизация производственных процессов

Общая трудоемкость в з.е. – 3

Часов по учебному плану (УП) – 108

В том числе в форме практической подготовки (ПП) –

32

(очная)

Формы промежуточной аттестации

очная форма обучения:

зачет 1 семестр

Очная форма обучения

Распределение часов дисциплины по семестрам

Семестр	1	Итого
Вид занятий	Часов по УП	Часов по УП
Аудиторная контактная работа по видам учебных занятий/ в т.ч. в форме ПП*	51/32	51/32
– лекции	17	17
– практические (семинарские)	17/15	17/15
– лабораторные	17/17	17/17
Самостоятельная работа	57	57
Итого	108/32	108/32

* В форме ПП – в форме практической подготовки.

ИРКУТСК

Электронный документ выгружен из ЕИС ФГБОУ ВО ИрГУПС и соответствует оригиналу

Подписант ФГБОУ ВО ИрГУПС Трофимов Ю.А.

00a73c5b7b623a969ccad43a81ab346d50 с 08.12.2022 14:32 по 02.03.2024 14:32 GMT+03:00

Подпись соответствует файлу документа



Рабочая программа дисциплины разработана в соответствии с федеральным государственным образовательным стандартом высшего образования – бакалавриат по направлению подготовки 23.03.03 Эксплуатация транспортно-технологических машин и комплексов, утвержденным Приказом Министерства науки и высшего образования Российской Федерации от 07.08.2020 № 916.

Программу составил(и):
к.т.н., доцент, доцент, А.В. Карпов

Рабочая программа рассмотрена и одобрена для использования в учебном процессе на заседании кафедры «Автоматизация производственных процессов», протокол от «30» ноября 20-1 г. №

Зав. кафедрой, к.т.н., доцент

А.А. Александров

СОГЛАСОВАНО

Кафедра «Вагоны и вагонное хозяйство», протокол от «30» ноября 20-1 г. №

Зав. кафедрой, к.т.н., доцент

А.А. Тармаев

1 ЦЕЛЬ И ЗАДАЧИ ДИСЦИПЛИНЫ	
1.1 Цель дисциплины	
1	формирование у обучающихся основных и важных представлений по использованию нового технологического плана обработки, приспособлений, средств механизации, инструментов и режимов резания по слесарному делу при наименьших затратах общественного труда
1.2 Задачи дисциплины	
1	научить, обучающихся осваивать на практике и совершенствовать технологии, системы и средства машиностроительных производств;
2	выполнять мероприятия по выбору и эффективному использованию материалов, оборудования, инструментов, технологической оснастки, и расчетов параметров технологических процессов для решения производственных задач
1.3 Цель воспитания и задачи воспитательной работы в рамках дисциплины	
Профессионально-трудовое воспитание обучающихся	
Цель профессионально-трудового воспитания – формирование у обучающихся осознанной профессиональной ориентации, понимания общественного смысла труда и значимости его для себя лично, ответственного, сознательного и творческого отношения к будущей деятельности, профессиональной этики, способности предвидеть изменения, которые могут возникнуть в профессиональной деятельности, и умению работать в изменённых, вновь созданных условиях труда.	
Цель достигается по мере решения в единстве следующих задач:	
– формирование сознательного отношения к выбранной профессии;	
– воспитание чести, гордости, любви к профессии, сознательного отношения к профессиональному долгу, понимаемому как личная ответственность и обязанность;	
– формирование психологии профессионала;	
– формирование профессиональной культуры, этики профессионального общения;	
– формирование социальной компетентности и другие задачи, связанные с имиджем профессии и авторитетом транспортной отрасли	

2 МЕСТО ДИСЦИПЛИНЫ В СТРУКТУРЕ ОПОП	
Блок/часть ОПОП	Блок 1. Дисциплины / Часть, формируемая участниками образовательных отношений
2.1 Дисциплины и практики, на которых основывается изучение данной дисциплины	
1	Дисциплина изучается на начальном этапе формирования компетенции
2.2 Дисциплины и практики, для которых изучение данной дисциплины необходимо как предшествующее	
1	Б1.О.37 Трение и изнашивание узлов транспортных и транспортно-технологических машин и оборудования (ТиТТМО)
2	Б1.О.40 Электротехника и электрооборудование ТиТТМО
3	Б1.О.41 Конструкция и эксплуатационные свойства ТиТТМО
4	Б1.О.42 Гидравлические и пневматические системы транспортных и транспортно-технологических машин и оборудования (ТиТТМО)
5	Б1.О.47 Системы жизнеобеспечения ТиТТМО
6	Б1.О.48 Проектирование, конструирование и испытания нетягового подвижного состава
7	Б1.О.49 Тормозные системы подвижного состава
8	Б1.О.50 Динамика ТиТТМО
9	Б1.В.ДВ.02.01 Восстановление деталей ТиТТМО сваркой
10	Б1.В.ДВ.03.01 Нетяговый подвижной состав
11	Б1.В.ДВ.04.01 Тяговый подвижной состав
12	Б1.В.ДВ.05.01 Строительные машины и механизмы
13	Б1.В.ДВ.07.01 Практикум по слесарному делу
14	Б1.В.ДВ.08.01 Компьютерный технологии расчета и проектирования подвижного состава
15	Б2.О.01(У) Учебная - ознакомительная практика
16	Б2.О.02(П) Производственная - технологическая (производственно-технологическая) практика
17	Б2.О.04(Пд) Производственная - преддипломная практика
18	Б3.01(Д) Выполнение, подготовка к процедуре защиты выпускной квалификационной работы
19	Б3.02(Д) Защита выпускной квалификационной работы
20	ФТД.02 Научные исследования и разработка новой техники и технологий

3 ПЛАНИРУЕМЫЕ РЕЗУЛЬТАТЫ ОБУЧЕНИЯ ПО ДИСЦИПЛИНЕ, СООТНЕСЕННЫЕ С ТРЕБОВАНИЯМИ К РЕЗУЛЬТАТАМ ОСВОЕНИЯ ОБРАЗОВАТЕЛЬНОЙ ПРОГРАММЫ		
Код и наименование компетенции	Код и наименование индикатора достижения компетенции	Планируемые результаты обучения

ПК-1 Готовность к организации эксплуатации транспортно-технологических комплексов	ПК-1.3 Способен выполнять работы по одной или нескольким рабочим профессиям	Знать: процесс изготовления машиностроительных изделий требуемого качества; средства диагностики, автоматизации, программы выбора и расчеты параметров технологических процессов для их реализации в производстве
		Уметь: участвовать в разработке и внедрении оптимальных технологий изготовления машиностроительных изделий; эффективно использовать инструменты, оборудование, материалы, технологическую оснастку для выполнения производственных работ
		Владеть: способностью на практике осваивать и совершенствовать технологии, средства и системы машиностроительных производств; методами безопасной работы и приемами охраны труда

4 СТРУКТУРА И СОДЕРЖАНИЕ ДИСЦИПЛИНЫ

Код	Наименование разделов, тем и видов работ	Очная форма				*Код индикатора достижения компетенции	
		Семестр	Часы				
			Лек	Пр	Лаб		СР
1.0	Раздел 1. Общие сведения о слесарных работах.						
1.1	Лекция 1. Слесарное дело. Рабочее место слесаря.	1	2		2	ПК-1.3	
1.2	Практическое занятие 1. Рабочее место слесаря.	1		2/2	2	ПК-1.3	
1.3	Лабораторная работа № 1. Техника безопасности при производстве слесарных работ	1			2/2	2	ПК-1.3
2.0	Раздел 2. Основные инструменты и виды слесарных работ..						
2.1	Лекция 2. Инструменты и измерения в технологии слесарных работ.	1	2		2	ПК-1.3	
2.2	Лекция 3. Разметка.	1	2		2	ПК-1.3	
2.3	Практическое занятие 2. Измерения штангенциркулем.	1		3/3	2	ПК-1.3	
2.4	Лабораторная работа № 2. Резание металла слесарной ножовкой.	1			4/4	4	ПК-1.3
2.5	Лекция 4. Рубка металла.	1	2		2	ПК-1.3	
2.6	Лекция 5. Ручная, механическая разрезка и распиловка металла.	1	2		2	ПК-1.3	
2.7	Практическое занятие 3. Составление технологической карты изготовления шпилек с резьбой.	1		4/4	2	ПК-1.3	
2.8	Лабораторная работа № 3. Изготовление металлических шпилек с резьбой по технологической карте	1			4/4	4	ПК-1.3
2.9	Лекция 6. Ручное и механическое опиливание.	1	2		3	ПК-1.3	
2.10	Лекция 7. Сверление, зенкование и развертывание металла.	1	2		4	ПК-1.3	
2.11	Лекция 8. Нарезание резьбы и резьбонарезной инструмент.	1	2		4	ПК-1.3	
2.12	Практическое занятие 4. Составление технологической карты изготовления сопряжения сферических деталей из металлических труб под сварку	1		4/4	4	ПК-1.3	
2.13	Практическое занятие 5. Измерения шаблонами, щупами	1		2/2	4	ПК-1.3	
2.14	Лабораторная работа № 4. Изготовления сопряжения сферических деталей из металлических труб под сварку по технологической карте	1			7/7	8	ПК-1.3
2.15	Лекция 9. Допуски и посадки.	1	1		2	ПК-1.3	
2.16	Практическое занятие 6. Измерения микрометром	1		2	2	ПК-1.3	
	Форма промежуточной аттестации – зачет	1				ПК-1.3	
	Итого часов (без учёта часов на промежуточную аттестацию)		17	17/15	17/17	57	

**5 ФОНД ОЦЕНОЧНЫХ СРЕДСТВ ДЛЯ ПРОВЕДЕНИЯ
ТЕКУЩЕГО КОНТРОЛЯ УСПЕВАЕМОСТИ И ПРОМЕЖУТОЧНОЙ
АТТЕСТАЦИИ ОБУЧАЮЩИХСЯ ПО ДИСЦИПЛИНЕ**

Фонд оценочных средств для проведения текущего контроля успеваемости и промежуточной аттестации по дисциплине оформлен в виде приложения № 1 к рабочей программе дисциплины и размещен в электронной информационно-образовательной среде Университета, доступной обучающемуся через его личный кабинет

**6 УЧЕБНО-МЕТОДИЧЕСКОЕ И ИНФОРМАЦИОННОЕ ОБЕСПЕЧЕНИЕ
ДИСЦИПЛИНЫ**

6.1 Учебная литература

6.1.1 Основная литература

	Библиографическое описание	Кол-во экз. в библиотеке/ онлайн
6.1.1.1	Золотарев, В. Б. Слесарное дело : учебное пособие / В. Б. Золотарев, Е. В. Сливинский, А. В. Клапп. Елец : Елецкий государственный университет им. И. А. Бунина, 2012. - 139с. - Текст: электронный. - URL: https://biblioclub.ru/index.php?page=book&id=272366 (дата обращения: 14.09.2022)	Онлайн
6.1.1.2	Фещенко, Владимир Николаевич Слесарное дело. Слесарные работы при изготовлении и ремонте машин учебное пособие : учебное пособие / В. Н. Фещенко ; рецензенты : М. П. Юкляев, Н. Б. Денисов. Москва : Инфра-Инженерия, 2013. - 464с. - Текст: электронный. - URL: http://biblioclub.ru/index.php?page=book&id=144681	Онлайн

6.1.2 Дополнительная литература

	Библиографическое описание	Кол-во экз. в библиотеке/ онлайн
6.1.2.1	Инфра-Инженерия Слесарное дело: Механическая обработка деталей на станках учебное пособие : учебное пособие / В. Н. Фещенко. Москва : Инфра-Инженерия, 2013. - 464с. - Текст: электронный. - URL: https://biblioclub.ru/index.php?page=book&id=144682 (дата обращения: 14.09.2022)	Онлайн
6.1.2.2	Климов, А.А. Слесарное дело : лабораторный практикум для студентов направления подготовки 23.03.03 «Эксплуатация транспортно-технологических машин и комплексов» очной формы обучения / А. А. Климов. Красноярск : КРИЖТ ИрГУПС, 2016. - 77с.	2
6.1.2.3	Мирошин, Д. Г. Слесарное дело : учебное пособие для спо / Д. Г. Мирошин.. Москва : Юрайт, 2020. - 334с. - Текст: электронный. - URL: https://urait.ru/bcode/456435 (дата обращения: 09.09.2022)	Онлайн

6.1.3 Учебно-методические разработки (в т. ч. для самостоятельной работы обучающихся)

	Библиографическое описание	Кол-во экз. в библиотеке/ онлайн
6.1.3.1	Карпов А.В. Методические указания по изучению дисциплины Б1.В.ДВ.06.01 Слесарное дело, по направлению подготовки 23.03.03 Эксплуатация транспортно-технологических машин и комплексов, профиль – Сервисное обслуживание транспортно-технологических систем комплексов, ИрГУПС. – Иркутск: ИрГУПС, 2023. – 12 с. - Текст: электронный. - URL: https://www.irgups.ru/eis/for_site/umkd_files/mu_10309_1490_2023_1_signed.pdf	Онлайн

6.2 Ресурсы информационно-телекоммуникационной сети «Интернет»

6.2.1	Научная электронная библиотека eLIBRARY.RU — https://elibrary.ru/
6.2.2	Электронная библиотека Учебно-методического центра по образованию на железнодорожном транспорте «ЭБ УМЦ ЖДТ» — https://umczdt.ru/books/
6.2.3	Электронно-библиотечная система «Издательство Лань», https://e.lanbook.com/
6.2.4	Электронно-библиотечная система «Университетская библиотека онлайн», https://biblioclub.ru/

6.3 Программное обеспечение и информационные справочные системы

6.3.1 Базовое программное обеспечение

6.3.1.1	Microsoft Windows Professional 10, государственный контракт от 20.07.2021 № 0334100010021000013-01
6.3.1.2	Microsoft Office Russian 2010, государственный контракт от 20.07.2021 № 0334100010021000013-01

6.3.1.3	FoxitReader, свободно распространяемое программное обеспечение http://free-software.com.ua/pdf-viewer/foxit-reader/
6.3.1.4	Adobe Acrobat Reader DC свободно распространяемое программное обеспечение https://get.adobe.com/ru/reader/enterprise/
6.3.1.5	Яндекс. Браузер. Прикладное программное обеспечение общего назначения, Офисные приложения, лицензия – свободно распространяемое программное обеспечение по лицензии BSD License.
6.3.2 Специализированное программное обеспечение	
6.3.2.1	Не предусмотрено
6.3.3 Информационные справочные системы	
6.3.3.1	Не предусмотрены
6.4 Правовые и нормативные документы	
6.4.1	Не предусмотрены

7 ОПИСАНИЕ МАТЕРИАЛЬНО-ТЕХНИЧЕСКОЙ БАЗЫ, НЕОБХОДИМОЙ ДЛЯ ОСУЩЕСТВЛЕНИЯ УЧЕБНОГО ПРОЦЕССА ПО ДИСЦИПЛИНЕ	
1	Корпуса А, Б, В, Г, Д, Е ИрГУПС находятся по адресу г. Иркутск, ул. Чернышевского, д. 15; корпус Л ИрГУПС находится – по адресу г. Иркутск, ул. Лермонтова, д.80
2	Лаборатория В-002 «Механические мастерские» для проведения лекционных и практических занятий, лабораторных работ, групповых и индивидуальных консультаций, текущего контроля и промежуточной аттестации. Основное оборудование: Специализированная мебель, станок 2Н 118-1, станок SB1020 "Einhell", станок зубо-фрезерный "Pfauter", станок обдирочно-шлифовальный 2Б663, станок прокатный, станок токарно-винторезный 1Д 95, станок токарно-винторезный универсальный ГС 526, станок токарный ТВ-6, станок токарный 1А 616 П, станок токарный 1К-62, станок фрезерный широкоуниверсальный СФ 676, Гравер ВСТ 131, Ножницы рычажные для резки стали, слесарный инструмент, станочные приспособления
3	Лаборатория «Сварка» Б-010 для проведения лекционных и практических занятий, лабораторных работ, групповых и индивидуальных консультаций, курсового проектирования (выполнения курсовых работ), текущего контроля и промежуточной аттестации. Основное оборудование: Специализированная мебель, мультимедиапроектор, экран, (ноутбук переносной). Для проведения занятий имеются учебно-наглядные пособия (презентации, плакаты). Аппарат сварочный TELWIN SUPERTIG 200 AC/DC, Аппарат сварочный TELWIN SUPERTIG 280 1AC/DC, Аппарат сварочный СК-04, аргоновые и кислородные баллоны, Бензогенератор ER6600E "ERGOMAX" с транспортировочным комплектом ER-Kit3, Горелки TIG ELITESH SR 17V, Компрессор OPOLLO 50-2, Сварочный выпрямитель ЛНО 150, Сварочный инвертор Caddy 150, Сварочный полуавтомат СВАРОГ MIG 250 Y, Сварочные аппараты для сварки ARC-250 (7 шт), Сварочные полуавтоматы для сварки MIG-195 (2 шт), приточно-вентиляционная установка, средства индивидуальной защиты, муфельные печи.
4	Помещения для самостоятельной работы обучающихся оснащены компьютерной техникой, подключенной к информационно-телекоммуникационной сети «Интернет», и обеспечены доступом в электронную информационно-образовательную среду ИрГУПС. Помещения для самостоятельной работы обучающихся: – читальные залы; – учебные залы вычислительной техники А-401, А-509, А-513, А-516, Д-501, Д-503, Д-505, Д-507; – помещения для хранения и профилактического обслуживания учебного оборудования – А-521

8 МЕТОДИЧЕСКИЕ УКАЗАНИЯ ДЛЯ ОБУЧАЮЩИХСЯ ПО ОСВОЕНИЮ ДИСЦИПЛИНЫ	
Вид учебной деятельности	Организация учебной деятельности обучающегося
Лекция	<p>Лекция (от латинского «lection» – чтение) – вид аудиторных учебных занятий. Лекция: закладывает основы научных знаний в систематизированной, последовательной, обобщенной форме; раскрывает состояние и перспективы развития соответствующей области науки и техники; концентрирует внимание обучающихся на наиболее сложных, узловых вопросах; стимулирует познавательную активность обучающихся.</p> <p>Во время лекционных занятий обучающийся должен уметь сконцентрировать внимание на изучаемых проблемах и включить в работу все виды памяти: словесную, образную и моторно-двигательную. Для этого весь материал, излагаемый преподавателем, обучающемуся необходимо конспектировать. На полях конспекта следует помечать вопросы, выделенные обучающимся для консультации с преподавателем. Выводы, полученные в виде формул, рекомендуется в конспекте подчеркивать или обводить рамкой, чтобы лучше запомнились. Полезно составить краткий справочник, содержащий</p>

	<p>определения важнейших понятий лекции. К каждому занятию следует разобрать материал предыдущей лекции. Изучая материал по учебнику или конспекту лекций, следует переходить к следующему вопросу только в том случае, когда хорошо усвоен предыдущий вопрос. Ряд вопросов дисциплины может быть вынесен на самостоятельное изучение. Такое задание требует оперативного выполнения. В конспекте лекций необходимо оставить место для освещения упомянутых вопросов. Обозначить вопросы, термины, материал, который вызывает трудности, пометить и попытаться найти ответ в рекомендуемой литературе. Если самостоятельно не удастся разобраться в материале, то необходимо сформулировать вопрос и задать преподавателю на консультации, на практическом занятии</p>
<p>Практическое занятие</p>	<p>Практическое занятие – вид аудиторных учебных занятий, целенаправленная форма организации учебного процесса, при реализации которой обучающиеся по заданию и под руководством преподавателя выполняют практические задания. Практические задания направлены на углубление научно-теоретических знаний и овладение определенными методами работы, в процессе которых вырабатываются умения и навыки выполнения тех или иных учебных действий в данной сфере науки. Практические занятия развивают научное мышление и речь, позволяют проверить знания обучающихся, выступают как средства оперативной обратной связи; цель практических занятий – углублять, расширять, детализировать знания, полученные на лекции, в обобщенной форме и содействовать выработке навыков профессиональной деятельности.</p> <p>На практических занятиях подробно рассматриваются основные вопросы дисциплины, разбираются основные типы задач. К каждому практическому занятию следует заранее самостоятельно выполнить домашнее задание и выучить лекционный материал к следующей теме. Систематическое выполнение домашних заданий обязательно и является важным фактором, способствующим успешному усвоению дисциплины</p>
<p>Лабораторная работа</p>	<p>Основной целью лабораторных работ является теоретическое обоснование, наглядное и/или экспериментальное подтверждение и/или проверка существенных теоретических положений (законов, закономерностей) анализ существующих методик и методов их реализации и т.д. Они занимают преимущественное место при изучении дисциплин обязательной части и части, формируемой участниками образовательных отношений Блока 1.</p> <p>Исходя из цели, содержанием лабораторных работ могут быть:</p> <ul style="list-style-type: none"> - экспериментальная проверка формул, методик расчета; - проведение натурных измерений свойств, рабочих параметров, режимов работы при помощи лабораторного оборудования и/или стендов и макетов; - ознакомление, анализ и теоретические выкладки по устройству, принципу действия и способам обслуживания аппаратов, деталей машин, механизмов, процессов, протекающих в них при этом и т.д.; - наглядная графическая интерпретация чертежей, схем, объемных поверхностей и т.д., воспроизводимых с помощью специализированного программного обеспечения; - имитационное моделирование процессов, протекающих в сложных химических, физических, механических, электрических и пр. объектах; - наглядное представление о работе персонала конкретной организации или подразделения ОАО «РЖД» посредством моделирования штатных и внештатных ситуаций в виртуальных специализированных АРМ (автоматизированных рабочих мест); - установление и подтверждение закономерностей (путем сравнения проведенного эксперимента и рассчитанных значений) и т.д.; - ознакомление с методиками проведения экспериментов, наглядным устройством стенд-макетов и пр.; - установление свойств веществ, их качественных и количественных характеристик; - анализ различных характеристик процессов, в том числе производственных и иных процессов; - расчет параметров различных явлений и процессов, смоделировать которые не возможно в реальных условиях (например, чрезвычайные ситуации и пр.); - наблюдение развития явлений, процессов и др. <p>Допускается иное содержание лабораторных работ, если это будет способствовать реализации целей и задач дисциплины и формированию соответствующих компетенций.</p> <p>По характеру выполняемых лабораторных работ возможны:</p> <ul style="list-style-type: none"> - ознакомительные работы, используемые для закрепления изученного теоретического материалы; - аналитические работы, используемые для получения новой информации на основе формализованных методов; - творческие работы, ориентированные на самостоятельный выбор подходов решения задач.

	<p>Прежде, чем приступить к лабораторным занятиям, обучающимся необходимо повторить теоретический материал по теме работы. Каждая лабораторная работа оснащена методическими указаниями, разработанными преподавателями, ведущими дисциплину</p>
<p>Самостоятельная работа</p>	<p>Обучение по дисциплине «Слесарное дело» предусматривает активную самостоятельную работу обучающегося. В разделе 4 рабочей программы, который называется «Структура и содержание дисциплины», все часы самостоятельной работы расписаны по темам и вопросам, а также указана необходимая учебная литература: обучающийся изучает учебный материал, разбирает примеры и решает разноуровневые задачи в рамках выполнения как общих домашних заданий, так и индивидуальных домашних заданий (ИДЗ) и других видов работ, предусмотренных рабочей программой дисциплины. При выполнении домашних заданий обучающемуся следует обратиться к задачам, решенным на предыдущих практических занятиях, решенным домашним работам, а также к примерам, приводимым лектором. Если этого будет недостаточно для выполнения всей работы можно дополнительно воспользоваться учебными пособиями, приведенными в разделе 6.1 «Учебная литература». Если, несмотря на изученный материал, задание выполнить не удастся, то в обязательном порядке необходимо посетить консультацию преподавателя, ведущего практические занятия, и/или консультацию лектора.</p> <p>Домашние задания, индивидуальные домашние задания и другие работы, предусмотренные рабочей программой дисциплины должны быть выполнены обучающимся в установленные преподавателем сроки в соответствии с требованиями к оформлению текстовой и графической документации, сформулированным в Положении «Требования к оформлению текстовой и графической документации. Нормоконтроль»</p>
<p>Комплекс учебно-методических материалов по всем видам учебной деятельности, предусмотренным рабочей программой дисциплины (модуля), размещен в электронной информационно-образовательной среде ИрГУПС, доступной обучающемуся через его личный кабинет</p>	

Приложение № 1 к рабочей программе

ФОНД ОЦЕНОЧНЫХ СРЕДСТВ

**для проведения текущего контроля успеваемости
и промежуточной аттестации**

1. Общие положения

Фонд оценочных средств (ФОС) является составной частью нормативно-методического обеспечения системы оценки качества освоения обучающимися образовательной программы.

Фонд оценочных средств предназначен для использования обучающимися, преподавателями, администрацией ИрГУПС, а также сторонними образовательными организациями для оценивания качества освоения образовательной программы и уровня сформированности компетенций у обучающихся.

Задачами ФОС являются:

- оценка достижений обучающихся в процессе изучения дисциплины;
- обеспечение соответствия результатов обучения задачам будущей профессиональной деятельности через совершенствование традиционных и внедрение инновационных методов обучения в образовательный процесс;
- самоподготовка и самоконтроль обучающихся в процессе обучения.

Фонд оценочных средств сформирован на основе ключевых принципов оценивания: валидность, надежность, объективность, эффективность.

Для оценки уровня сформированности компетенций используется трехуровневая система:

- минимальный уровень освоения, обязательный для всех обучающихся по завершению освоения образовательной программы; дает общее представление о виде деятельности, основных закономерностях функционирования объектов профессиональной деятельности, методов и алгоритмов решения практических задач;

- базовый уровень освоения, превышение минимальных характеристик сформированности компетенций; позволяет решать типовые задачи, принимать профессиональные и управленческие решения по известным алгоритмам, правилам и методикам;

- высокий уровень освоения, максимально возможная выраженность характеристик компетенций; предполагает готовность решать практические задачи повышенной сложности, нетиповые задачи, принимать профессиональные и управленческие решения в условиях неполной определенности, при недостаточном документальном, нормативном и методическом обеспечении.

2. Перечень компетенций, в формировании которых участвует дисциплина.

Программа контрольно-оценочных мероприятий. Показатели оценивания компетенций, критерии оценки

Дисциплина «Слесарное дело» участвует в формировании компетенций:

ПК-1. Готовность к организации эксплуатации транспортно-технологических комплексов

Программа контрольно-оценочных мероприятий очная форма обучения

№	Наименование контрольно-оценочного мероприятия	Объект контроля	Код индикатора достижения компетенции	Наименование оценочного средства (форма проведения*)
1 семестр				
1.0	Раздел 1. Общие сведения о слесарных работах			
1.1	Текущий контроль	Лекция 1. Слесарное дело. Рабочее место слесаря.	ПК-1.3	Конспект (письменно)
1.2	Текущий контроль	Практическое занятие 1. Рабочее место слесаря.	ПК-1.3	Собеседование (устно) В рамках ПП**: Тестирование (компьютерные технологии)
1.3	Текущий контроль	Лабораторная работа № 1. Техника безопасности при производстве слесарных работ	ПК-1.3	Лабораторная работа (письменно/устно) В рамках ПП**: Тестирование (компьютерные технологии)
2.0	Раздел 2. Основные инструменты и виды слесарных работ.			
2.1	Текущий контроль	Лекция 2. Инструменты и измерения в технологии слесарных работ.	ПК-1.3	Конспект (письменно)
2.2	Текущий контроль	Лекция 3. Разметка.	ПК-1.3	Конспект (письменно)
2.3	Текущий контроль	Практическое занятие 2. Измерения штангенциркулем.	ПК-1.3	Собеседование (устно) В рамках ПП**: Тестирование (компьютерные технологии)
2.4	Текущий контроль	Лабораторная работа № 2. Резание металла слесарной ножовкой.	ПК-1.3	Лабораторная работа (письменно/устно) В рамках ПП**: Тестирование (компьютерные технологии)
2.5	Текущий контроль	Лекция 4. Рубка металла.	ПК-1.3	Конспект (письменно)
2.6	Текущий контроль	Лекция 5. Ручная, механическая резка и распиловка металла.	ПК-1.3	Конспект (письменно)
2.7	Текущий контроль	Практическое занятие 3. Составление технологической карты изготовления шпилек с резьбой.	ПК-1.3	Собеседование (устно) В рамках ПП**: Тестирование (компьютерные технологии)
2.8	Текущий контроль	Лабораторная работа № 3. Изготовление металлических шпилек с резьбой по технологической карте	ПК-1.3	Лабораторная работа (письменно/устно) В рамках ПП**: Тестирование (компьютерные технологии)
2.9	Текущий контроль	Лекция 6. Ручное и механическое опиливание.	ПК-1.3	Конспект (письменно)

2.10	Текущий контроль	Лекция 7. Сверление, зенкование и развертывание металла.	ПК-1.3	Конспект (письменно)
2.11	Текущий контроль	Лекция 8. Нарезание резьбы и резьбонарезной инструмент.	ПК-1.3	Конспект (письменно)
2.12	Текущий контроль	Практическое занятие 4. Составление технологической карты изготовления сопряжения сферических деталей из металлических труб под сварку	ПК-1.3	Собеседование (устно) В рамках ПП**: Тестирование (компьютерные технологии)
2.13	Текущий контроль	Практическое занятие 5. Измерения шаблонами, щупами	ПК-1.3	Собеседование (устно) В рамках ПП**: Тестирование (компьютерные технологии)
2.14	Текущий контроль	Лабораторная работа № 4. Изготовления сопряжения сферических деталей из металлических труб под сварку по технологической карте	ПК-1.3	Лабораторная работа (письменно/устно) В рамках ПП**: Тестирование (компьютерные технологии)
2.15	Текущий контроль	Лекция 9. Допуски и посадки.	ПК-1.3	Конспект (письменно)
2.16	Текущий контроль	Практическое занятие 6. Измерения микрометром	ПК-1.3	Собеседование (устно)
	Промежуточная аттестация	Раздел 1. Общие сведения о слесарных работах. Раздел 2. Основные инструменты и виды слесарных работ.	ПК-1.3	Зачет (собеседование) Зачет - тестирование (компьютерные технологии)

*Форма проведения контрольно-оценочного мероприятия: устно, письменно, компьютерные технологии.

**ПП – практическая подготовка

Описание показателей и критериев оценивания компетенций. Описание шкал оценивания

Контроль качества освоения дисциплины включает в себя текущий контроль успеваемости и промежуточную аттестацию. Текущий контроль успеваемости и промежуточная аттестация обучающихся проводятся в целях установления соответствия достижений обучающихся поэтапным требованиям образовательной программы к результатам обучения и формирования компетенций.

Текущий контроль успеваемости – основной вид систематической проверки знаний, умений, навыков обучающихся. Задача текущего контроля – оперативное и регулярное управление учебной деятельностью обучающихся на основе обратной связи и корректировки. Результаты оценивания учитываются в виде средней оценки при проведении промежуточной аттестации.

Для оценивания результатов обучения используется четырехбалльная шкала: «отлично», «хорошо», «удовлетворительно», «неудовлетворительно» и двухбалльная шкала: «зачтено», «не зачтено».

Перечень оценочных средств, используемых для оценивания компетенций, а также краткая характеристика этих средств приведены в таблице.

Текущий контроль

№	Наименование оценочного средства	Краткая характеристика оценочного средства	Представление оценочного средства в ФОС
1	Собеседование	Средство контроля на практическом занятии, организованное как специальная беседа преподавателя с обучающимся на темы, связанные с изучаемой дисциплиной, и рассчитанное на выяснение объема знаний	Вопросы для собеседования по темам/разделам дисциплины

		обучающегося по определенному разделу, теме, проблеме и т.п. Может быть использовано для оценки знаний обучающихся	
2	Конспект	Особый вид текста, в основе которого лежит аналитико-синтетическая переработка информации первоисточника (исходного текста). Цель этой деятельности — выявление, систематизация и обобщение (с возможной критической оценкой) наиболее ценной (для конспектирующего) информации. Может быть использовано для оценки знаний, умений, навыков и (или) опыта деятельности обучающихся	Темы конспектов
3	Тестирование (компьютерные технологии)	Система стандартизированных заданий, позволяющая автоматизировать процедуру измерения уровня знаний и умений обучающегося. Может быть использовано для оценки знаний, умений, навыков и (или) опыта деятельности обучающихся	Фонд тестовых заданий
4	Лабораторная работа	Средство, позволяющее оценить умение обучающегося письменно/устно излагать суть поставленной задачи, самостоятельно применять стандартные методы решения поставленной задачи с использованием имеющейся лабораторной базы, проводить анализ полученного результата работы. Может быть использовано для оценки умений, навыков и (или) опыта деятельности обучающихся	Образец задания для выполнения лабораторной работы и примерный перечень вопросов для ее защиты

Промежуточная аттестация

№	Наименование оценочного средства	Краткая характеристика оценочного средства	Представление оценочного средства в ФОС
1	Зачет	Средство, позволяющее оценить знания, умения, навыков и (или) опыта деятельности обучающегося по дисциплине. Может быть использовано для оценки знаний, умений, навыков и (или) опыта деятельности обучающихся	Перечень теоретических вопросов и практических заданий к зачету
2	Тест – промежуточная аттестация в форме зачета	Система автоматизированного контроля освоения компетенций (части компетенций) обучающимся по дисциплине (модулю) с использованием информационно-коммуникационных технологий. Может быть использовано для оценки знаний, умений, навыков и (или) опыта деятельности обучающихся	Фонд тестовых заданий

Критерии и шкалы оценивания компетенций в результате изучения дисциплины при проведении промежуточной аттестации в форме зачета. Шкала оценивания уровня освоения компетенций

Шкала оценивания	Критерии оценивания	Уровень освоения компетенции
«зачтено»	Обучающийся правильно ответил на теоретические вопросы. Показал отличные знания в рамках учебного материала. Правильно выполнил практические задания. Показал отличные умения и владения навыками применения полученных знаний и умений при решении задач в рамках учебного материала. Ответил на все дополнительные вопросы	Высокий
	Обучающийся с небольшими неточностями ответил на теоретические вопросы. Показал хорошие знания в рамках учебного материала. С небольшими неточностями выполнил практические задания. Показал хорошие умения и владения навыками применения полученных знаний и умений при решении	Базовый

	задач в рамках учебного материала. Ответил на большинство дополнительных вопросов	
	Обучающийся с существенными неточностями ответил на теоретические вопросы. Показал удовлетворительные знания в рамках учебного материала. С существенными неточностями выполнил практические задания. Показал удовлетворительные умения и владения навыками применения полученных знаний и умений при решении задач в рамках учебного материала. Допустил много неточностей при ответе на дополнительные вопросы	Минимальный
«не зачтено»	Обучающийся при ответе на теоретические вопросы и при выполнении практических заданий продемонстрировал недостаточный уровень знаний и умений при решении задач в рамках учебного материала. При ответах на дополнительные вопросы было допущено множество неправильных ответов	Компетенция не сформирована

Тест – промежуточная аттестация в форме зачета

Шкала оценивания	Критерии оценивания
«зачтено»	Обучающийся верно ответил на 70 % и более тестовых заданий при прохождении тестирования
«не зачтено»	Обучающийся верно ответил на 69 % и менее тестовых заданий при прохождении тестирования

Критерии и шкалы оценивания результатов обучения при проведении текущего контроля успеваемости

Собеседование

Шкалы оценивания		Критерии оценивания
«отлично»	«зачтено»	Глубокое и прочное усвоение программного материала. Полные, последовательные, грамотные и логически излагаемые ответы при видоизменении задания. Обучающийся свободно справляется с поставленными задачами, может обосновать принятые решения, демонстрирует владение разносторонними навыками и приемами выполнения практических работ
«хорошо»		Знание программного материала, грамотное изложение, без существенных неточностей в ответе на вопрос, правильное применение теоретических знаний, владение необходимыми навыками при выполнении практических задач
«удовлетворительно»		Обучающийся демонстрирует усвоение основного материала, при ответе допускаются неточности, при ответе недостаточно правильные формулировки, нарушение последовательности в изложении программного материала, затруднения в выполнении практических заданий Слабое знание программного материала, при ответе возникают ошибки, затруднения при выполнении практических работ
«неудовлетворительно»		«не зачтено»

Конспект

Шкалы оценивания		Критерии оценивания
«отлично»	«зачтено»	Конспект по теме выполнен в обозначенный преподавателем срок. Конспект выполнен обучающимся по заданной теме в полном объеме с соблюдением необходимой последовательности. Обучающийся работал полностью самостоятельно; раскрыл тему полностью и ответил на все вопросы преподавателя по конкретной теме конспекта. Конспект оформлен аккуратно, в наиболее оптимальной для фиксации результатов форме

«хорошо»		Конспект по теме выполнен в обозначенный преподавателем срок. Конспект выполнен обучающимся по заданной теме в полном объеме с соблюдением необходимой последовательности. Обучающийся работал полностью самостоятельно; раскрыл тему не полностью и ответил на часть вопросов преподавателя по конкретной теме конспекта. Конспект оформлен аккуратно, с незначительными исправлениями
«удовлетворительно»		Конспект по теме выполнен в обозначенный преподавателем срок. Конспект выполнен обучающимся по заданной теме в не полном объеме с частичным соблюдением необходимой последовательности. Обучающийся работал полностью самостоятельно; раскрыл тему не полностью и ответил на часть вопросов преподавателя по конкретной теме конспекта. Конспект оформлен не аккуратно
«неудовлетворительно»	«не зачтено»	Конспект по теме не выполнен в обозначенный преподавателем срок. Конспект выполнен обучающимся не по заданной теме в не полном объеме без соблюдения необходимой последовательности. Обучающийся работал не самостоятельно; не раскрыл тему и не ответил на вопросы преподавателя по конкретной теме конспекта. Конспект оформлен не аккуратно

Тестирование

Шкалы оценивания		Критерии оценивания
«отлично»	«зачтено»	Обучающийся верно ответил на 90 – 100 % тестовых заданий при прохождении тестирования
«хорошо»		Обучающийся верно ответил на 80 – 89 % тестовых заданий при прохождении тестирования
«удовлетворительно»		Обучающийся верно ответил на 70 – 79 % тестовых заданий при прохождении тестирования
«неудовлетворительно»	«не зачтено»	Обучающийся верно ответил на 69 % и менее тестовых заданий при прохождении тестирования

Лабораторная работа

Шкалы оценивания		Критерии оценивания
«отлично»	«зачтено»	Лабораторная работа выполнена в обозначенный преподавателем срок, письменный отчет без замечаний. Лабораторная работа выполнена обучающимся в полном объеме с соблюдением необходимой последовательности. Обучающийся работал полностью самостоятельно; показал необходимые для проведения работы теоретические знания, практические умения и навыки. Работа (отчет) оформлена аккуратно, в наиболее оптимальной для фиксации результатов форме
«хорошо»		Лабораторная работа выполнена в обозначенный преподавателем срок, письменный отчет с небольшими недочетами. Лабораторная работа выполнена обучающимся в полном объеме и самостоятельно. Допущены отклонения от необходимой последовательности выполнения, не влияющие на правильность конечного результата. Работа показывает знание обучающимся основного теоретического материала и овладение умениями, необходимыми для самостоятельного выполнения работы. Допущены неточности и небрежность в оформлении результатов работы (отчета)
«удовлетворительно»		Лабораторная работа выполнена с задержкой, письменный отчет с недочетами. Лабораторная работа выполняется и оформляется обучающимся при посторонней помощи. На выполнение работы затрачивается много времени. Обучающийся показывает знания теоретического материала, но испытывает затруднение при самостоятельной работе с источниками знаний или приборами

«неудовлетворительно»	«не зачтено»	Лабораторная работа не выполнена, письменный отчет не представлен. Результаты, полученные обучающимся, не позволяют сделать правильных выводов и полностью расходятся с поставленной целью. Показывается плохое знание теоретического материала и отсутствие необходимых умений. Лабораторная работа не выполнена, у учащегося отсутствуют необходимые для проведения работы теоретические знания, практические умения и навыки
-----------------------	--------------	---

3. Типовые контрольные задания или иные материалы, необходимые для оценки знаний, умений, навыков и (или) опыта деятельности

3.1 Типовые контрольные задания для проведения собеседования

Контрольные варианты заданий выложены в электронной информационно-образовательной среде ИрГУПС, доступной обучающемуся через его личный кабинет.

Ниже приведен образец типовых вариантов заданий для проведения собеседований.

Образец типового варианта вопросов для проведения собеседования

«Практическое занятие 1. Рабочее место слесаря.»

- 1 Что такое рабочее место слесаря?
- 2 Как правильно заниматься организацией рабочего места слесаря?
- 3 Зависимость производительности труда от высоты расположения тисков?
- 4 Чем отличаются предметы постоянного и временного пользования?
- 5 Рациональная организация рабочего места слесаря?
- 6 Какую площадь может занимать рабочее место слесаря?
- 7 Как должно быть оборудовано рабочее место слесаря?
- 8 Чем обусловлено широкое применение в слесарных работах параллельных поворотных тисков?

Образец типового варианта вопросов для проведения собеседования

«Практическое занятие 2. Измерения штангенциркулем.»

- 1 Назовите универсальные измерительные инструменты для контроля размеров, используемые в слесарном деле?
- 2 Что такое универсальный штангенциркуль, для чего он предназначен и из каких элементов состоит?
- 3 Что такое нониус?
- 4 От чего зависит точность измерения размера?
- 5 Как проверить нулевое положение штангенциркуля?

Образец типового варианта вопросов для проведения собеседования

«Практическое занятие 3. Составление технологической карты изготовления шпилек с резьбой.»

- 1 Перечислите инструменты для нарезания резьбы?
- 2 Назовите основные параметры резьбы?
- 3 Чем отличается метрическая резьба от дюймовой?
- 4 Что указывают в технологических картах?
- 5 Что дает технологическая карта?
- 6 Инструмент, применяемый при рубке и резке?
7. В каком порядке производят разметку?

Образец типового варианта вопросов для проведения собеседования

«Практическое занятие 4. Составление технологической карты изготовления сопряжения сферических деталей из металлических труб под сварку»

- 1 Назвать разметочный инструмент и основные приспособления, необходимые для разметки?

- 2 Что такое опилование?
- 3 Как можно распилить трубу?
- 4 Как используют напильники в зависимости от их формы?
- 5 Что указывают в технологической карте?
- 6 Назвать основные части, из которых состоит ручная ножовка?

Образец типового варианта вопросов для проведения собеседования
«Практическое занятие 5. Измерения шаблонами, щупами»

- 1 Что такое угольник, и при каких слесарных операциях он используется?
- 2 Назовите шаблоны, часто используемые слесарем?
- 3 Назвать простые специальные инструменты для контроля размеров, используемые в слесарном деле.?
- 4 Для чего используется резьбовой шаблон?
- 5 Для чего используется щуп измерительный?
- 6 Как пользоваться резьбовым шаблоном?
- 7 Из каких основных частей состоит угломер?
- 8 Как считывать показания угломера УН при измерении наружных углов?

Образец типового варианта вопросов для проведения собеседования
«Практическое занятие 6. Измерения микрометром»

- 1 Как нужно обращаться с измерительными инструментами?
- 2 Назовите инструменты и приборы для точных измерений?
- 3 Почему точность измерительного инструмента должна быть выше, чем точность изготовления детали, которая этим инструментом проверяется?
- 4 С какими пределами измерений выпускаются микрометры?
- 5 Как установить нулевое положение нониуса микрометра?
- 6 Как нужно обращаться с измерительными инструментами и приборами?
- 7 Какое назначение нониуса микрометра?

3.2 Типовые контрольные задания для написания конспекта

Контрольные варианты заданий выложены в электронной информационно-образовательной среде ИрГУПС, доступной обучающемуся через его личный кабинет.

Ниже приведен образец типовых вариантов заданий для написания конспектов.

1. Слесарное дело. Рабочее место слесаря.
2. Инструменты и измерения в технологии слесарных работ.
3. Разметка.
4. Рубка металла.
5. Ручная, механическая разрезка и распиловка металла.
6. Ручное и механическое опилование.
7. Сверление, зенкование и развертывание металла.
8. Нарезание резьбы и резьбонарезной инструмент.
9. Допуски и посадки.

3.3 Типовые контрольные задания для проведения тестирования

Фонд тестовых заданий по дисциплине содержит тестовые задания, распределенные по разделам и темам, с указанием их количества и типа.

Структура фонда тестовых заданий по дисциплине

Индикатор достижения компетенции	Тема в соответствии с РПД	Характеристика ТЗ	Количество тестовых заданий, типы ТЗ
	Раздел 1. Общие сведения о слесарных работах		
ПК-1.3	Слесарное дело. Рабочее место слесаря Техника безопасности при производстве слесарных работ.	Знание	3 – ОТЗ 3 - ЗТЗ
		Умение	3 – ОТЗ 3 - ЗТЗ
		Навык и (или) опыт деятельности/ действие	2 – ОТЗ 2 - ЗТЗ
	Раздел 2. Основные инструменты и виды слесарных работ.		
ПК-1.3	Инструменты и измерения в технологии слесарных работ. Разметка. Измерения штангенциркулем. Резание металла слесарной ножовкой. Рубка металла. Ручная, механическая разрезка и распиловка металла. Составление технологической карты изготовления шпилек с резьбой. Изготовление металлических шпилек с резьбой по технологической карте. Ручное и механическое опиливание. Сверление, зенкование и развертывание металла. Нарезание резьбы и резьбонарезной инструмент. Составление технологической карты изготовления сопряжения сферических деталей из металлических труб под сварку. Изготовление сопряжения сферических деталей из металлических труб под сварку по технологической карте. Допуски и посадки. Измерения микрометром.	Знание	20 – ОТЗ 20 - ЗТЗ
		Умение	5 – ОТЗ 5 - ЗТЗ
		Навык и (или) опыт деятельности/ действие	8 – ОТЗ 8 - ЗТЗ
		Итого	41 – ОТЗ 41 - ЗТЗ

Полный комплект ФТЗ хранится в электронной информационно-образовательной среде ИрГУПС и обучающийся имеет возможность ознакомиться с демонстрационным вариантом ФТЗ.

Ниже приведен образец типового варианта итогового теста, предусмотренного рабочей программой дисциплины.

1. Что такое разметка?

- А) Операция по нанесению линий и точек на заготовку, предназначенную для обработки;
 Б) Операция по снятию с заготовки слоя металла;
 В) Операция по удалению с детали заусенцев.

2. Какой инструмент применяется при рубке металла?

- А) Применяется: кернер, шабер, зенкер, киянка, гладилка;
 Б) Применяется: слесарная ножовка, труборез, ножницы по металлу;
 В) Применяется: слесарное зубило, канавочник, молоток.

3. К какому виду соединений относится клёпка?

- А) разъёмным; Б) неразъёмным; В) неподвижным.

4. Изображение детали в натуральную величину, или в масштабе с простановкой размеров, это?

- А) чертёж; Б) эскиз; В) наглядное изображение.

5. Как называется инструмент для нарезания наружной резьбы?

А) плашка; Б) метчик; В) вороток.

6. Назовите типы хвостовиков у спирального сверла?

А) Цилиндрическое и коническое;

Б) Полукруглые и наружные;

В) Специальные и обычные.

7. Назовите инструмент для нарезания внутренней резьбы?

А) Зенкер; Б) Метчик; В) Плашка.

8. Что такое сверло?

А) Режущий инструмент, которым распиливают заготовку на части;

Б) Режущий инструмент, которым образуют цилиндрические отверстия;

В) Режущий инструмент, которым нарезают резьбу.

9. Каким инструментом выполняется зачистка отверстия после сверления?

А) напильником; Б) круглым напильником; В) слесарной ножовкой.

10. Слесарное _____ – это ремесло, состоящее в умении обрабатывать металл в холодном состоянии при помощи слесарных инструментов (молотка, зубила, напильника, ножовки и др.).

Ответ: дело

11. Операция – это часть технологического _____, выполняемая слесарем на одном рабочем месте с использованием или без использования, механизированного или ручного инструмента, механизмов, приспособлений при обработке одной детали.

Ответ: процесса.

12. Для закрепления заготовок на сверлильном станке служит приспособление _____.

Ответ: тиски.

13. Сталь, это сплав железа с углеродом, где углерода содержится до _____ %.

Ответ. 2,14.

14. Чугун, это сплав железа с углеродом, где углерода содержится более _____ %.

Ответ. 2,14.

15. Точность измерения штангенциркуля ШЦ-1 _____ мм.

Ответ. 0,1.

16. Чугун по сравнению со сталью более _____.

Ответ: хрупкий.

17. К тонкому листовому металлу относятся листы металла толщиной до ____ мм.

Ответ: 1.

18. Расположите инструменты для обработки точного отверстия по порядку.

Зенкер, развёртка, сверло.

Ответ: сверло, зенкер, развёртка.

3.4 Типовые задания для выполнения лабораторной работы и примерный перечень вопросов для ее защиты

Контрольные варианты заданий выложены в электронной информационно-образовательной среде ИрГУПС, доступной обучающемуся через его личный кабинет.

Ниже приведен образец типовых вариантов заданий для выполнения лабораторных работ и примерный перечень вопросов для их защиты.

Образец заданий для выполнения лабораторных работ и примерный перечень вопросов для их защиты

«Лабораторная работа № 1. Техника безопасности при производстве слесарных работ»

Задание.

Ознакомиться с правилами техники безопасности при выполнении слесарных работ.

Вопросы.

- 1 Какие средства защиты применяются при слесарной обработке?
- 2 Какие основные условия должны соблюдаться для безопасной работы при выполнении слесарных операций?
- 3 Какие требования необходимо соблюдать до начала работы?
- 4 Какие требования необходимо соблюдать во время работы?
- 5 Как следует удалять опилки с верстака или с обрабатываемой детали?
- 6 Что необходимо предпринять при возникновении пожара?
- 7 На что необходимо обратить внимание при проверке инструмента?

Образец заданий для выполнения лабораторных работ и примерный перечень вопросов для их защиты

«Лабораторная работа № 2. Резание металла слесарной ножовкой.»

Задание.

Ознакомиться с устройством и работой слесарной ножовкой при выполнении слесарных работ.

Вопросы.

- 1 Какие размеры являются основными для ножовочного полотна?
- 2 Из каких соображений выбирают шаг ножовочного полотна?
- 3 Как исправить ножовочное полотно с поломанными зубьями?
- 4 Для чего и как делается разводка ножовочных полотен?
- 5 Что такое резка круглого пруткового металла?
- 6 Что такое полотно ножовки и каково его назначение?
- 7 Какую операцию выполняет слесарь перед тем, как приступить к разрезанию и распиловке круглого пруткового материала?

Образец заданий для выполнения лабораторных работ и примерный перечень вопросов для их защиты

«Лабораторная работа № 3. Изготовление металлических шпилек с резьбой по технологической карте»

Задание.

Ознакомиться с технологической картой и с нарезанием наружной резьбы.

Вопросы.

- 1 Как должен быть подготовлен металлический пруток для нарезания резьбы?
- 2 Какие инструменты используются для нарезания наружной резьбы?
- 3 Назвать причины брака при нарезании наружной резьбы.
- 4 Какой диаметр должен иметь стержень под метрическую резьбу?
- 5 Какие стандартные диаметры применяются при нарезании резьбы?
- 6 Какие правила необходимо выполнять при работе с ножовкой?
- 7 Какие предварительные операции производят с заготовкой в виде прутка перед тем как приступить к распиливанию?

Образец заданий для выполнения лабораторных работ и примерный перечень вопросов для их защиты

«Лабораторная работа № 4. Изготовления сопряжения сферических деталей из металлических труб под сварку по технологической карте»

Задание.

Ознакомиться с разметочным инструментом и основными приспособлениями, необходимыми для разметки.

Вопросы.

- 1 Для чего используется технологическая карта при изготовлении сопряжения сферических деталей из металлических труб под сварку?
- 2 Назвать разметочный инструмент и основные приспособления, необходимые для разметки.
- 3 Назвать универсальные измерительные инструменты для контроля размеров, используемые в слесарном деле.
- 4 Как устанавливается ножовочное полотно ножовки?
- 5 Какой существует шаг зубьев ножовочного полотна?
- 6 В каких случаях применяют опилование металла?

3.5 Перечень теоретических вопросов к зачету
(для оценки знаний)

1. Назначение разметки при изготовлении изделия.
2. Способы рубки металла.
3. Виды напильников и их применение.
4. Последовательность нарезки внутренней резьбы.
5. Техника безопасности при рубке металла.
6. Устройство спирального сверла с цилиндрическим хвостовиком.
7. Припуск на обработку.
8. Последовательность нарезания наружной резьбы вручную.
9. Приемы сверления и контроля глухих отверстий на заданную глубину.
10. Назначение канавки и ленточки сверла.
11. Устройство слесарной ножовки.
12. Измерение штангенциркулем диаметра заготовки.
13. Слесарные поворотные тиски и их детали.
14. Правила сбережения слесарного инструмента.

3.6 Перечень типовых простых практических заданий к зачету
(для оценки умений)

1. Измерить штангенциркулем деталь, предложенную преподавателем.
2. Измерить микрометром деталь, предложенную преподавателем.
3. Назвать способы клёпки, представленные на рисунке.

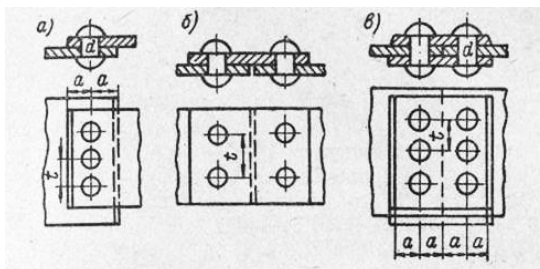

4. Назвать и показать основные части метчика, предложенного преподавателем.
5. Измерить штангенциркулем глубину глухого отверстия, предложенного преподавателем.

3.7 Перечень типовых практических заданий к зачету (для оценки навыков и (или) опыта деятельности)

1. Собрать слесарную ножовку с установкой полотна.
2. Определить шаг и диаметр резьбы на образце детали.
3. Назвать типы резьбы, представленные на рисунке.

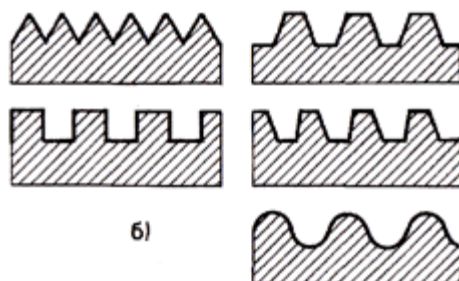

4. Назвать типы и основные части заклёпок, представленные на рисунке.

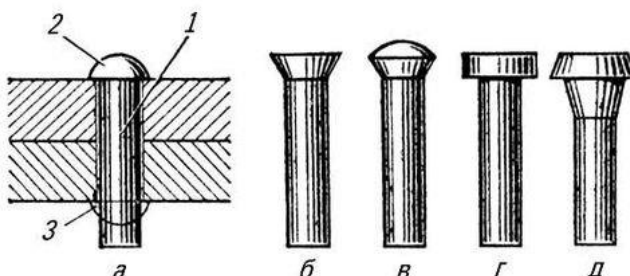

5. Назвать и показать основные части поворотных слесарных тисков.

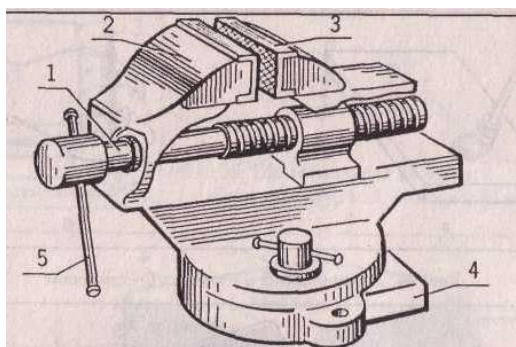

4. Методические материалы, определяющие процедуру оценивания знаний, умений, навыков и (или) опыта деятельности

В таблице приведены описания процедур проведения контрольно-оценочных мероприятий и процедур оценивания результатов обучения с помощью оценочных средств в соответствии с рабочей программой дисциплины.

Наименование оценочного средства	Описания процедуры проведения контрольно-оценочного мероприятия и процедуры оценивания результатов обучения
Собеседование	Собеседование, предусмотренное рабочей программой дисциплины, проводится на практическом занятии. Преподаватель на практическом занятии, предшествующем занятию проведения контроля, доводит до обучающихся тему, вопросы для подготовки к собеседованию. Результаты собеседования преподаватель доводит до обучающихся сразу после завершения собеседования

Конспект	Защита конспектов, предусмотренных рабочей программой дисциплины, проводится во время практических занятий. Преподаватель на практическом занятии, предшествующем занятию проведения контроля, доводит до обучающихся: тему конспектов и требования, предъявляемые к их выполнению и защите
Тестирование (компьютерные технологии)	Тестирование проводится по результатам освоения тем или разделов дисциплины или по окончании ее изучения во время практических занятий. Во время проведения тестирования пользоваться учебниками, справочниками, конспектами лекций, тетрадями для практических занятий не разрешено. Преподаватель на практическом занятии, предшествующем занятию проведения теста, доводит до обучающихся: темы, количество заданий в тесте, время выполнения. Результаты тестирования видны обучающемуся на компьютере сразу после прохождения теста
Лабораторная работа	Защита лабораторных работ проводится во время лабораторных занятий. Во время проведения защиты лабораторной работы пользоваться учебниками, справочниками, конспектами лекций, тетрадями не разрешено. Преподаватель на лабораторной работе, предшествующей занятию проведения защиты лабораторной работы, доводит до обучающихся: номер защищаемой лабораторной работы, время на защиту лабораторной работы. Преподаватель информирует обучающихся о результатах защиты лабораторной работы сразу после ее контрольно-оценочного мероприятия

Для организации и проведения промежуточной аттестации составляются типовые контрольные задания или иные материалы, необходимые для оценки знаний, умений, навыков и (или) опыта деятельности, характеризующих этапы формирования компетенций в процессе освоения образовательной программы.

Перечень теоретических вопросов и типовые практические задания разного уровня сложности для проведения промежуточной аттестации обучающиеся получают в начале семестра через электронную информационно-образовательную среду ИрГУПС (личный кабинет обучающегося).

Описание процедур проведения промежуточной аттестации в форме зачета и оценивания результатов обучения

При проведении промежуточной аттестации в форме зачета преподаватель может воспользоваться результатами текущего контроля успеваемости в течение семестра. С целью использования результатов текущего контроля успеваемости, преподаватель подсчитывает среднюю оценку уровня сформированности компетенций обучающегося (сумма оценок, полученных обучающимся, делится на число оценок).

Шкала и критерии оценивания уровня сформированности компетенций в результате изучения дисциплины при проведении промежуточной аттестации в форме зачета по результатам текущего контроля (без дополнительного аттестационного испытания)

Средняя оценка уровня сформированности компетенций по результатам текущего контроля	Шкала оценивания
Оценка не менее 3,0 и нет ни одной неудовлетворительной оценки по текущему контролю	«зачтено»
Оценка менее 3,0 или получена хотя бы одна неудовлетворительная оценка по текущему контролю	«не зачтено»

Если оценка уровня сформированности компетенций обучающегося не соответствует критериям получения зачета без дополнительного аттестационного испытания, то промежуточная аттестация проводится в форме собеседования по перечню теоретических вопросов и типовых практических задач или в форме компьютерного тестирования.

Промежуточная аттестация в форме зачета с проведением аттестационного испытания проходит на последнем занятии по дисциплине.

При проведении промежуточной аттестации в форме компьютерного тестирования вариант тестового задания формируется из фонда тестовых заданий по дисциплине случайным

образом, но с условием: 50 % заданий должны быть заданиями открытого типа и 50 % заданий – закрытого типа.